

Interreg



UNIONE EUROPEA
EVROPSKA UNIJA

ITALIA-SLOVENIJA



EDUKA2

Progetto standard co-finanziato dal Fondo europeo di sviluppo regionale
Standardni projekt sofinancira Evropski sklad za regionalni razvoj

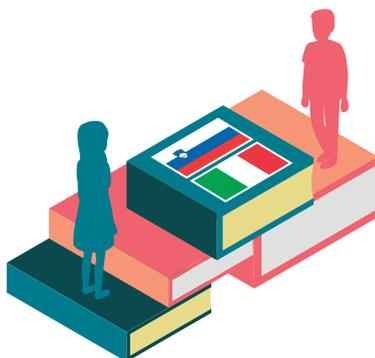

V STANOVANJU

Avtorici

Biserka Cesar, Martina Croselli

Predmet

Slovenščina na šolah s slovenskim učnim jezikom in dvojezičnim slovensko-italijanskim poukom v Italiji

Ciljna skupina

Osnovna šola



EDUKA2

ČEZMEJNO UPRAVLJANJE IZOBRAŽEVANJA

PER UNA GOVERNANCE TRANSFRONTALIERA DELL'ISTRUZIONE

EDUKA2

Čezmejno upravljanje izobraževanja /

Per una governance transfrontaliera dell'istruzione

Projekt financira Program sodelovanja Interreg V-A Italija-Slovenija s sredstvi

Evropskega sklada za regionalni razvoj /

Progetto finanziato nell'ambito del Programma di Cooperazione Interreg V-A

Italia-Slovenia 2014-2020 con il Fondo europeo di sviluppo regionale

DELOVNI SKLOP / WORK PACKAGE 3.1.3

Skupno načrtovanje in realizacija didaktičnega gradiva in pilotnih aktivnosti za podporo

pri poučevanju manjšinskih in regionalnih jezikov /

Condivisione e realizzazione di materiali didattici e azioni pilota di supporto

all'insegnamento delle lingue minoritarie e regionali

Učne enote za potrebe poučevanja slovenščine na šolah s slovenskim učnim jezikom
in slovensko-italijanskim dvojezičnim poukom v Italiji /

Unità didattiche per l'insegnamento dello sloveno nelle scuole con lingua

d'insegnamento slovena e insegnamento bilingue italiano-sloveno in Italia

NASLOV UČNE ENOTE

V stanovanju

AVTORICI

Biserka Cesar, Martina Croselli

UREDNIKI

Sara Brezigar, Sofija Zver, Danijel Grafenauer

DELOVNA SKUPINA

Biserka Cesar, Martina Croselli, Sara Brezigar, Sofija Zver,

Danijel Grafenauer, Ester Derganc, Sara Burolo

ZALOŽNIKA

INV – Inštitut za narodnostna vprašanja in

SLORI – Slovenski raziskovalni inštitut

VODJA PROJEKTA

Zaira Vidau

LEKTORIRANJE

Mirjam Furlan Lapanja

GRAFIČNO OBLIKOVANJE IN PRELOM

Ilaria Comello, Grafica Goriziana – Gorica

Vsebina publikacije ne odraža nujno uradnega stališča Evropske unije. Za vsebino publikacije sta odgovorna izključno Inštitut za narodnostna vprašanja (INV) in Slovenski raziskovalni inštitut (SLORI).

Kataložni zapis o publikaciji (CIP) pripravili v Narodni in univerzitetni knjižnici v Ljubljani

COBISS.SI-ID=301340416

ISBN 978-961-6159-66-1 (epub)

Ljubljana, Trst, 2019

EDUKA2

KAZALO

UČNA PRIPRAVA	4
IZPELJAVA UČNE URE	6
ZAKLJUČNI DEL URE	17
PRILOGE	18

Učitelj/-ica:		Šola:	
		Datum:	
Razred:	Predmet: Slovenski jezik	Trajanje: 2 šolski uri	Tema: V stanovanju

DEJAVNOST	OPIS DEJAVNOSTI / GRADIVO
Učne metode:	razlaga, pogovor, razgovor, sodelovalno učenje, didaktična igra, ritmična izreka, reševanje učnih listov, prostorsko oblikovanje, risanje
Učne oblike:	frontalna, skupinska, individualna, delo v parih
Splošni učni cilji:	Učenci: <ul style="list-style-type: none"> • utrdijo poznavanje slovenskih besed, • spoznajo in vadijo rabo besed, • se seznanijo s primeri napačne uporabe nekaterih besed zaradi vpliva italijanščine.
Operativni učni cilji:	Učenci: <ul style="list-style-type: none"> • pravilno poimenujejo gospodinjske aparate in si zapomnijo njihova imena; • pravilno poimenujejo dejanja (<i>sesati, likati, pomivati, prati, umivati se</i>); • čim bolj natančno opišejo gospodinjski aparat; • iz opisa razumejo, za kateri gospodinjski aparat gre; • pravilno umestijo gospodinjske aparate v ustrezen prostor v stanovanju; • pri odgovoru na vprašanje »Kje je ____?« uporabijo sklon mestnik; • iz odpadnega materiala izdelajo maketo izbranega prostora; • ritmično izrekajo pesem; • zlogujejo besede in preštejejo zloge; • iščejo besede, ki se rimajo; • s pantomimo prikažejo delovanje aparata.
Učna sredstva in učni pripomočki:	<ul style="list-style-type: none"> • kartončki s slikami predmetov (večji in manjši format) • radio • zvočni posnetek • dve manjši mehki žogici • vrečka • učni listi (<i>glej priloge</i>) • slamice s simboli • plakat formata A3 • kuhinjski pripomočki (<i>npr. pokrovke, kuhalnice, kozarci, žlice</i>)

DEJAVNOST	OPIS DEJAVNOSTI / GRADIVO
Viri in literatura:	<ul style="list-style-type: none">• Slovar slovenskega knjižnega jezika• Priročnik za učitelje New Treetops• slikovni viri s spleta
Medpredmetne povezave:	slovenščina, gibalna vzgoja, glasbena vzgoja, umetnost in upodabljanje, tehnologija

UVODNI DEL URE

Besedišče:

- predmeti v kuhinji: pomivalni stroj, hladilnik, pomivalno korito, mikrovalovna pečica, pečica
- predmeti v kopalnici: pralni stroj, umivalnik, sušilnik za lase (fen), kopalna kad (banja)
- predmeti v dnevni sobi: žarnica, daljinec, televizor, računalnik
- predmeti v shrambi: zamrzovalnik, sesalnik, likalnik

PRILOGA 1

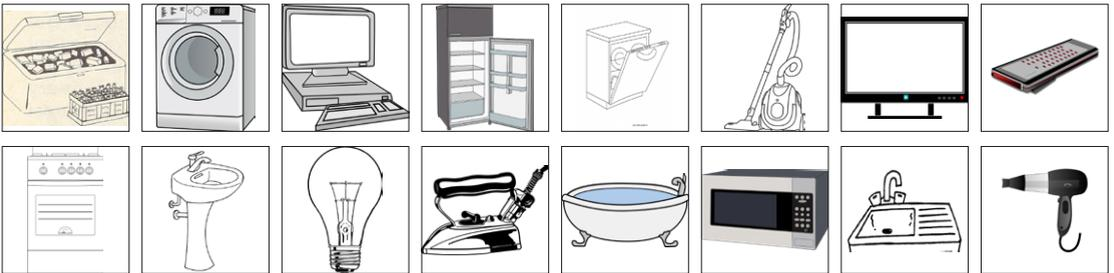

USVAJANJE BESED

*Učitelj lahko izbira med ponujenimi igrami za zapomnjenje besed. Glede na razmere v učilnici in število učencev v razredu izbere tiste igre, ki se mu zdijo najbolj primerne.

Primeri iger za zapomnjenje besed:

- ▷ **LOVLJENJE PREDMETOV:** Učitelj prilepi kartice s predmeti (PRILOGA 1) na vidna mesta po učilnici. Nato kliče imena predmetov, učenci pa morajo teči do imenovane kartice in se ustaviti pri njej (PAZITE NA VARNOST!). Različica: učitelj lahko pokliče le enega učenca in en predmet, ta pa mora čim hitreje teči do omenjene kartice. Lahko pa učenci le sede pokažejo na poklicani predmet, ne da bi tekli do njega.
- ▷ **MENJAVA MEST:** Učitelj prilepi kartice s predmeti (PRILOGA 1) na vidna mesta po učilnici. Učence razdeli na toliko skupin, kolikor je uporabil kartic. Vsaka skupina učencev (ali vsak učenec, če je enako število kartic in učencev) se postavi k določenemu predmetu. Učitelj kliče po dva predmeta, poklicani učenci pa morajo čim hitreje zamenjati mesta.
- ▷ **GLASBA STOP!:** Učitelj prilepi kartice s predmeti (PRILOGA 1) na vidna mesta po učilnici. Ob glasbeni spremljavi se učenci prosto premikajo po prostoru (plešejo), ko se glasba ustavi, učitelj pokliče ime predmeta, učenci pa morajo čim hitreje teči do imenovane kartice in se ustaviti pri njej.
- ▷ **POGREŠAMO:** Učenci se usedejo v krog. Učitelj postavi pet kartic (PRILOGA 1) v sredino kroga. Učencem naroči, naj zaprejo oči, medtem pa eno kartico skrije. Učenci odprejo oči in ugotavljajo, katera kartica manjka. Učenci lahko tudi igrajo v parih ali manjših skupinah: eden od učencev skriva, drugi ugiba(jo). Učitelj lahko oteži igro tako, da izbere več kartic (največ deset).
- ▷ **ODKRIVANKA:** Učitelj vzame kartico z enim od predmetov (PRILOGA 1) in jo pokrije z listom papirja; dvigne jo pred učenci, da lahko vsi vidijo. Nato list postopno premika in odkriva sliko predmeta. Učenci tekmujejo, kdo bo prvi ugotovil, za kateri predmet gre. Isto ponovijo za vse predmete; lahko pa sliko vsakič odkriva tisti učenec, ki je zmagal v prejšnji ponovitvi.
- ▷ **LAČNI ROBOT:** Učitelj nariše na tablo velikega robota in pove učencem, da se ta zelo rad hrani z različnimi gospodinjskimi predmeti. Vsak učenec ima kartico s predmetom (PRILOGA 1), s katero bo »nahranil« robota. Učenci pridejo drug za drugim pred tablo in prilepijo svojo kartico v trebuh robota; pri tem povedo, s katerim predmetom so »nahranili« robota.
- ▷ **ZADENI TARČO:** Učitelj prilepi pet ali več kartic (PRILOGA 1) na tablo. Pokliče po dva učenca, vsak od njiju dobi manjšo mehko žogico ter se postavi približno dva koraka od table. Na znak učitelj pove ime enega od predmetov na tabli, učenca pa ga morata zadeti z žogico. Tekmovalna različica: učenci so razdeljeni v dve ekipi in zbirajo točke; na koncu igre se točke seštejejo in učitelj razglasi zmagovalno ekipo.

Utrjevanje besed

Pesmica za zapomnjenje besed.

Didaktične igre: Kje je kaj?

Igre so namenjene utrjevanju besedišča, KJE so določeni gospodinjski aparati (v kuhinji, v kopalnici, v dnevni sobi ali v shrambi).

**Pri teh igrah se bodo lahko pokazale razlike med učenci, saj imajo morda nekateri pralni stroj v kopalnici, drugi v shrambi, tretji v kuhinji. Pogovorimo se o teh razlikah.*

- ▷ **DVIGUJEMO SIMBOLE:** Učenci sedijo v krogu. Vsak ima štiri slamice, na katerih so simboli kuhinje, dnevne sobe, kopalnice in shrambe (**PRILOGA 4**). Učitelj učence vpraša *npr.* *Kje je hladilnik?* in učenci odgovorijo na vprašanje tako, da dvignejo slamico z ustreznim simbolom in so pri tem tiho. Učitelj nato naključno določi enega učenca, ki še ustno odgovori na postavljeno vprašanje.

PRILOGA 4

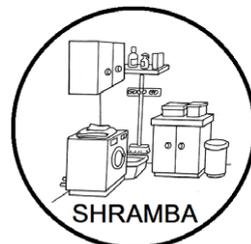

- ▷ **KAJ JE V ČAROBNI VREČKI?:** Učenci sedijo v krogu. Prvi učenec dobi vrečko s sličicami predmetov (**PRILOGA 2**). Izvleče eno sličico, jo pogleda in vpraša učenca, ki sedi na njegovi desni, kje je predmet, ki ga je izžrebal. Če je *npr.* izžrebal hladilnik, desnega soseda vpraša: *»Kje je hladilnik?«* in naslednji odgovori: *»Hladilnik je v kuhinji.«* Ta iz vreče izvleče nov predmet in vprašanje postavi naslednjemu učencu. Igra se konča, ko vsi učenci postavijo vprašanje in odgovorijo nanj.

Didaktična priporočila, prilagoditve in popestritve:

- Učitelj je pozoren na ustrezno uporabo sklona mestnik.
- Simboli za prostore so lahko natisnjeni na kartončkih različnih barv.
- Učenci lahko listke vračajo v vrečko.

- ▷ **KJE JE KAJ?** (delo v skupinah): Učitelj razdeli učence v štiri enako velike skupine in vsaki dodeli en prostor (kuhinja, dnevna soba, kopalnica in shramba). Vsaka skupina dobi plakat formata A3 in sliko prostora (**PRILOGA 5**). Njihova naloga je, da dopolnijo prostore z ustreznimi gospodinjskimi aparati/predmeti: jih dorišejo in zraven napišejo ustrezno ime. Skupine nato predstavijo plakate tako, da opišejo, kaj vse je v izbranem prostoru.

PRILOGA 5

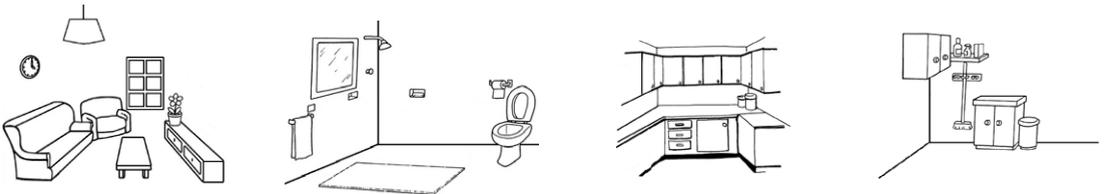

- ▷ **LIKOVNI KOTIČEK:** Učenci si izberejo en prostor (kuhinjo, dnevno sobo, kopalnico ali shrambo) in izdelajo maketo iz odpadnega materiala, upoštevaje vse aparate in predmete, ki spadajo v izbrani prostor.



To dejavnost lahko izvedejo učenci med poukom umetnosti in upodabljanja oziroma tehnologije, lahko pa jo sami izdelajo doma za domačo nalogo in jo nato v šoli predstavijo sošolcem.

Besedišče: sesati, likati, pomivati, prati, umivati se.

Učenje ritmične izreke pesmi (rapanje) po metodi odmeva.

PRILOGA 6

Stanovanjski rap

*V pomivalnem stroju pomivamo posodo,
krožniki in kozice več umazani ne bodo.*

*V novem pralnem stroju se perilo pere,
da se naša mama nate več ne dere.*

*Z daljincem televizor upravljamo,
programe in oddaje izbiramo.*

*S sesalnikom naš očka po hiši sesa,
ob tem si prepeva, saj je sam doma.*

*In še teta Meta cele dneve lika,
da bo srajca zlikana, kot se šika.*

*Na koncu pa grem jaz v kopalno kad,
ker umil bi se rad.*



Med izrekanjem pesmi ob glasbeni spremljavi (**PRILOGA 6**) lahko na začetku kažemo kartice s slikami aparatov/predmetov (iz **PRILOGE 1**) za lažje pomnjenje.

Predlog dejavnosti za 1. razred

ROBOTI ZLOGUJEJO



Učenci ugotavljajo, koliko zlogov imajo posamezne besede iz pesmi:

- *dejanja*: po-mi-va-ti (4), pra-ti (2), se-sa-ti (3), li-ka-ti (3), u-mi-va-ti (4)

- *predmeti*: po-mi-val-ni stroj, pral-ni stroj, da-lji-nec, te-le-vi-zor, se-sal-nik, li-kal-nik, ko-pal-na kad

Učenci ploskajo za vsak zlog, nato lahko za vsak zlog poskočijo ali naredijo en korak naprej.

Učitelj jih spodbuja, da govorijo kot roboti in besede izrekajo po zlogih.

Za nadgradnjo dejavnosti lahko učenci zlogovanja spremljajo z improviziranimi instrumenti oziroma kuhinjskimi pripomočki: pokrovkami, kuhalnicami, kozarci, žlicami ...

Za popestritev lahko učitelj za predmete uporabi kartice s slikami (iz **PRILOGE 1**).

Učni listi:

1. ŠTEJEMO ZLOGE IN IŠČEMO RIME

Učenci rešijo učni list (**PRILOGA 7**). Pri prvi vaji morajo pobarvati toliko prostorčkov, kolikor zlogov imajo posamezne besede. Pri drugi vaji pa iščejo rime na besede likalnik in obkrožijo ustrezne risbe.

PRILOGA 7

Pobarvaj toliko prostorčkov, kolikor zlogov ima beseda

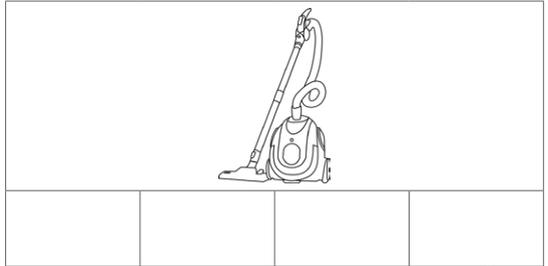
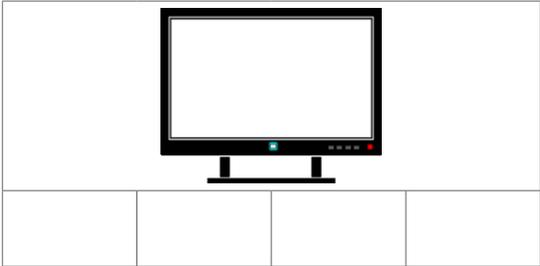
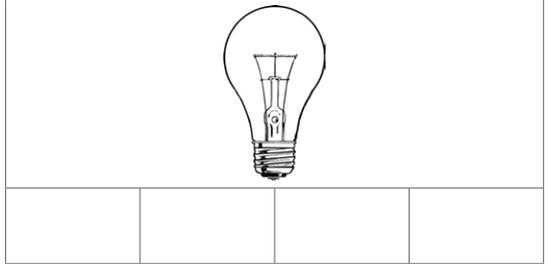

Obkroži sličice, ki se rimajo z besedo v okvirčku

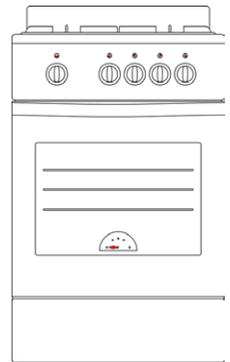
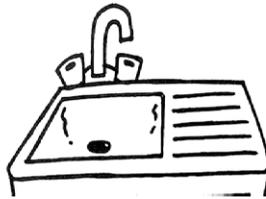



2. IŠČEMO RAZLIKE

Učenci rešijo učni list (**PRILOGA 8**), na katerem morajo poiskati pet (5) razlik med dvema slikama shrambe.

PRILOGA 8

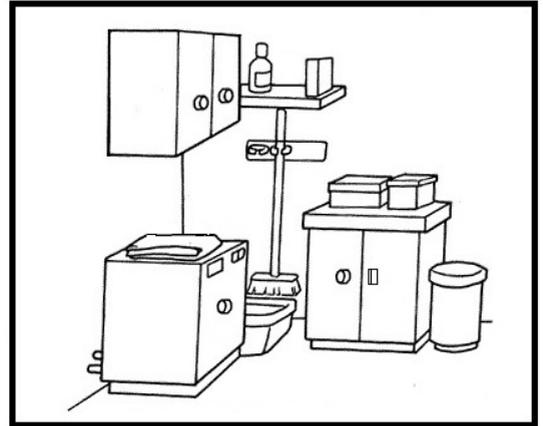
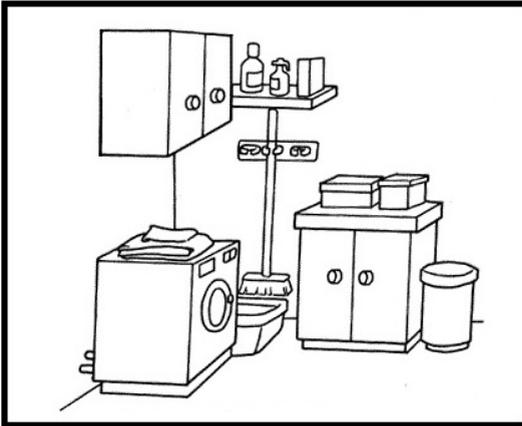

3. KOPALNIŠKI LABIRINT

Učenci rešijo učni list (**PRILOGA 9**), na katerem morajo »pospraviti« kopalno kad v kopalnico tako, da poiščejo pravo pot v labirintu.

PRILOGA 9

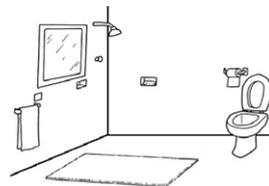
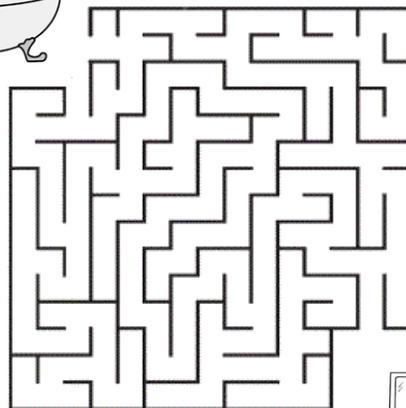

Predlog dejavnosti za 2. razred

Učni list: KAJ KDO DELA?

Učenci rešijo učni list (**PRILOGA 10**). Pri prvi vaji povežejo sličice z ustreznim dejanjem; pri drugi vaji povežejo dele povedi, tako da postanejo smiselne; pri tretji nalogi pa v zvezek prepišejo povedi s pisanimi črkami.

PRILOGA 10

KAJ DELA?



1. Vsako sličico poveži z ustreznim dejanjem.



pomiva



se umiva



pere



sesa



lika

2. Poveži povedi, da bo prav.

LUCIJA SE UMIVA

TETA POMIVA

SESTRA SESA

BABICA PERE

MAMA LIKA

OČETOVO SRAJCO.

V KOPALNICI.

RJUHE V PRALNEM STROJU.

UMAZANE KROŽNIKE.

PRAH V DNEVNI SOBI.

3. Prepiši povedi v zvezek s pisanimi črkami.



Učni list: STANOVANJSKA KRIŽANKA

Učenci rešijo križanko o obravnavanih predmetih na učnem listu (PRILOGA 11).

PRILOGA 11

Stanovanjska križanka

11

7

1

6

9

4

3

2

5

8

2

3

10



IGRA PANTOMIMA:

Učitelj razdeli učence v skupine po pet (prilagaja glede na število učencev v razredu). Vsaka skupina dobi kartonček z enim aparatom (iz **PRILOGE 1** – uporabimo le: pralni stroj, pomivalni stroj, pečico ali sesalnik). Učenci imajo 5 minut časa, da sestavijo pantomimo, s katero bodo predstavili delovanje dodeljenega aparata/predmeta. Pri tem učenci ne smejo uporabljati besed, lahko pa uporabljajo zvoke. Ostale skupine morajo ob koncu predstavitve uganiti, za kateri aparat/predmet gre. Pantomimo prepustimo fantaziji učencev, brez prevelikega posredovanja učitelja.

Primer: pralni stroj – dva učenca se postavita tako, da predstavljata pralni stroj, eden predstavlja mamo, ki položi perilo v pralni stroj, druga dva pa predstavljata umazano perilo, ki se pere v njem. Lahko uporabijo zvočne efekte med pranjem.

PRILOGA 1

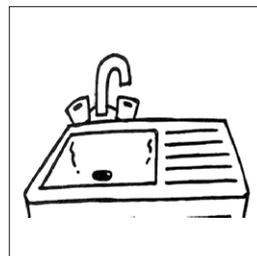
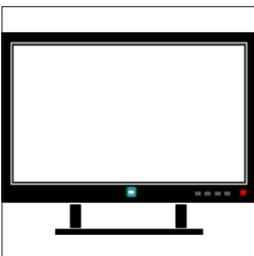
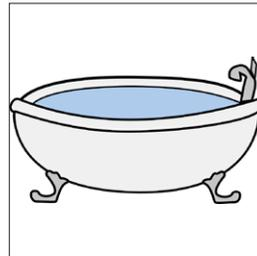
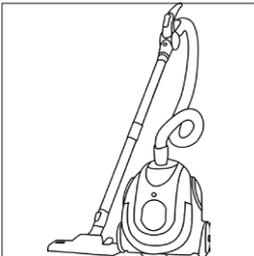
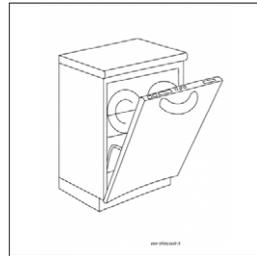
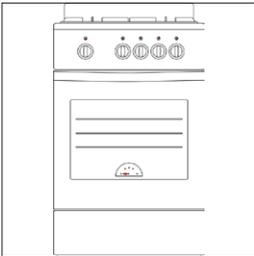
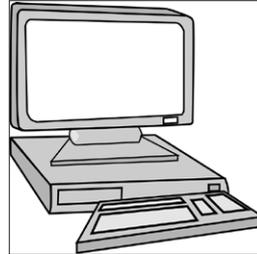
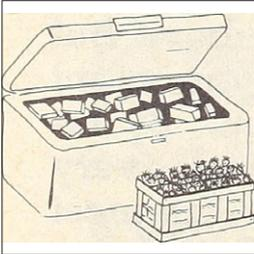

PRILOGA 2

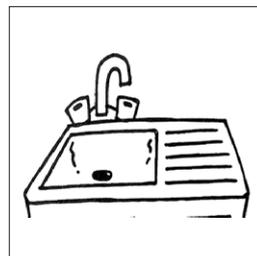
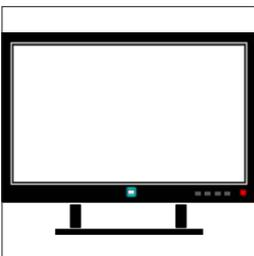
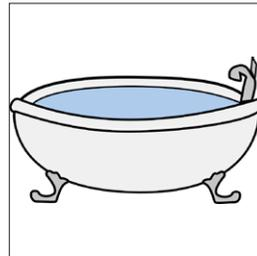
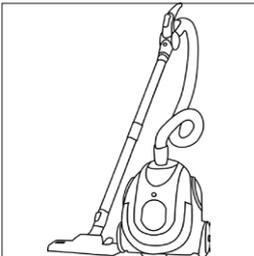
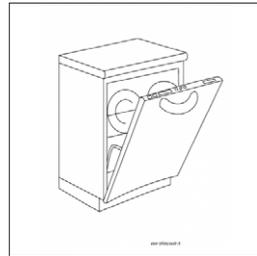
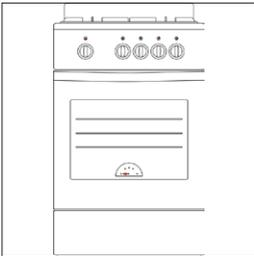
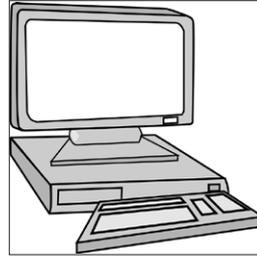
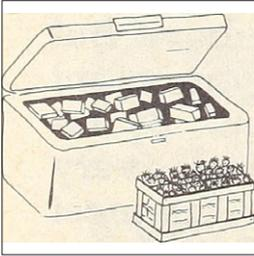

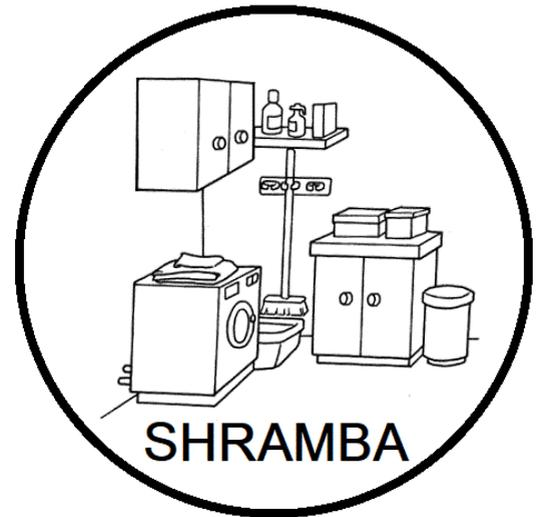

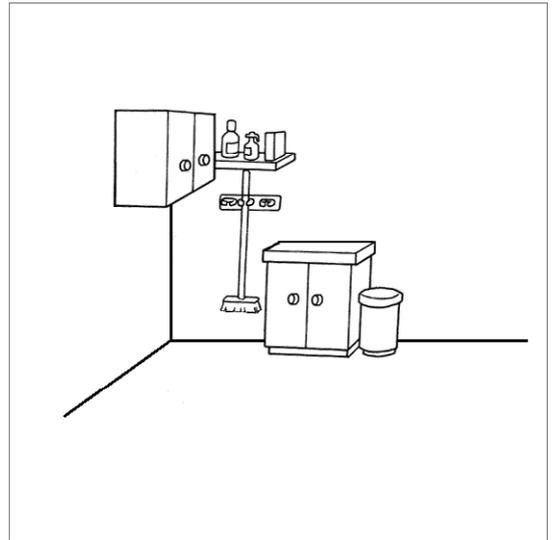
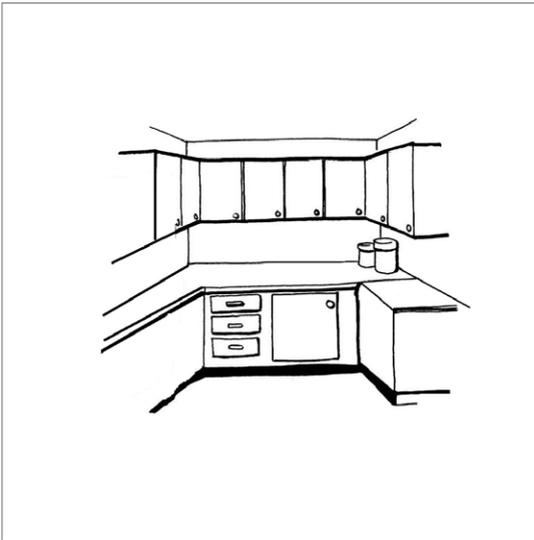
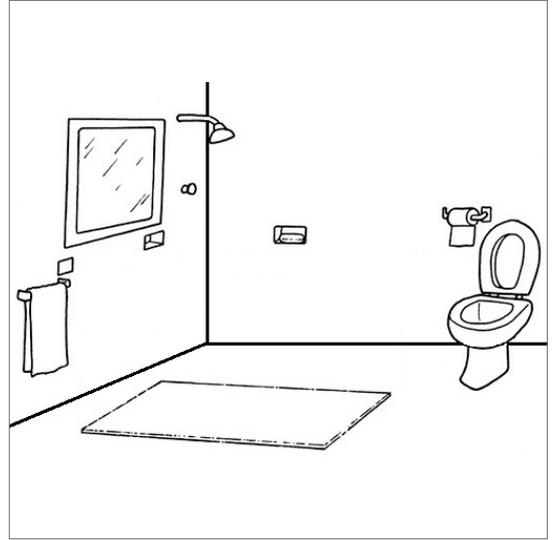
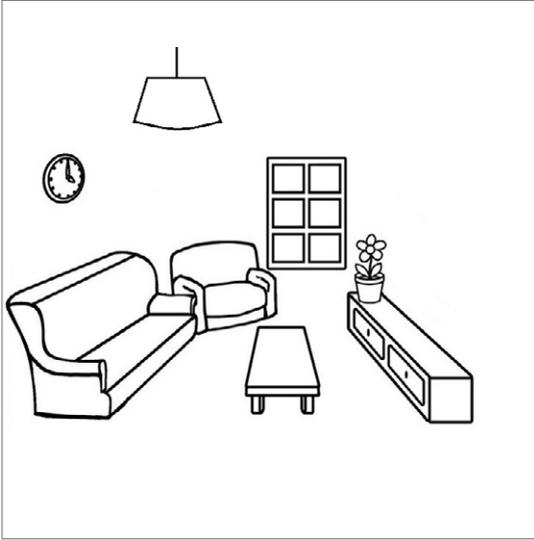

Stanovanjski rap

*V pomivalnem stroju pomivamo posodo,
krožniki in kozice več umazani ne bodo.*

*V novem pralnem stroju se perilo pere,
da se naša mama nate več ne dere.*

*Z daljincem televizor upravljamo,
programe in oddaje izbiramo.*

*S sesalnikom naš očka po hiši sesa,
ob tem si prepeva, saj je sam doma.*

*In še teta Meta cele dneve lika,
da bo srajca zlikana, kot se šika.*

*Na koncu pa grem jaz v kopalno kad,
ker umil bi se rad.*

ŠTEJEMO ZLOGE IN IŠČEMO RAZLIKE

1. Pobarvaj toliko prostorčkov, kolikor zlogov ima beseda

			

			

2. Obkroži sličice, ki se rimajo z besedo v okvirčku

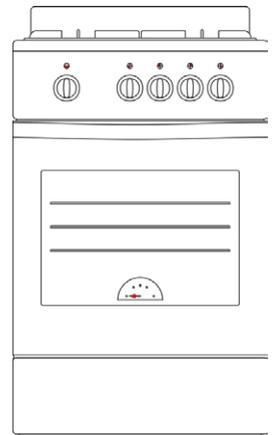
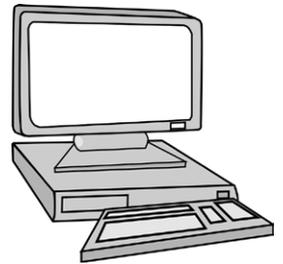
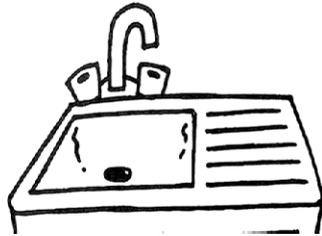

IŠČEMO RAZLIKE

Sliki imata 5 razlik. Poišči jih in jih obkroži.

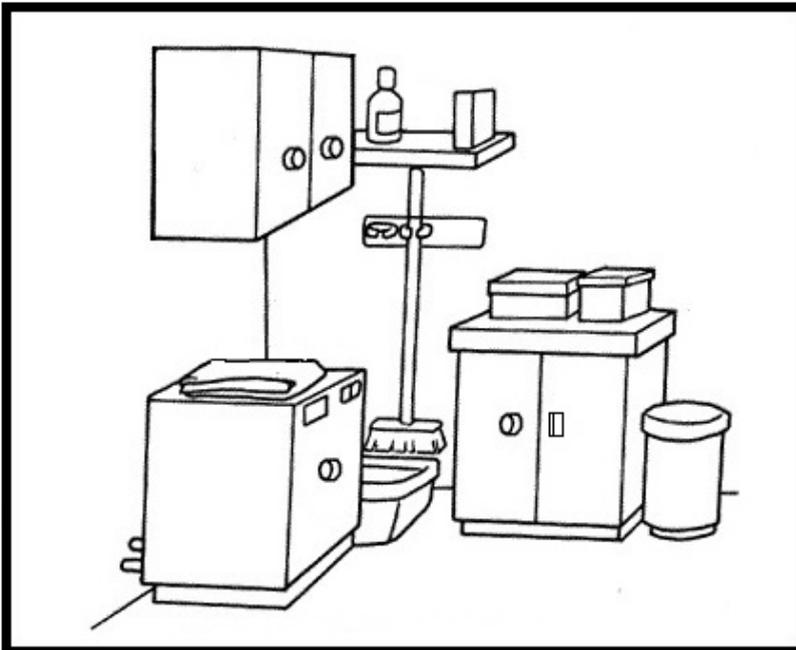
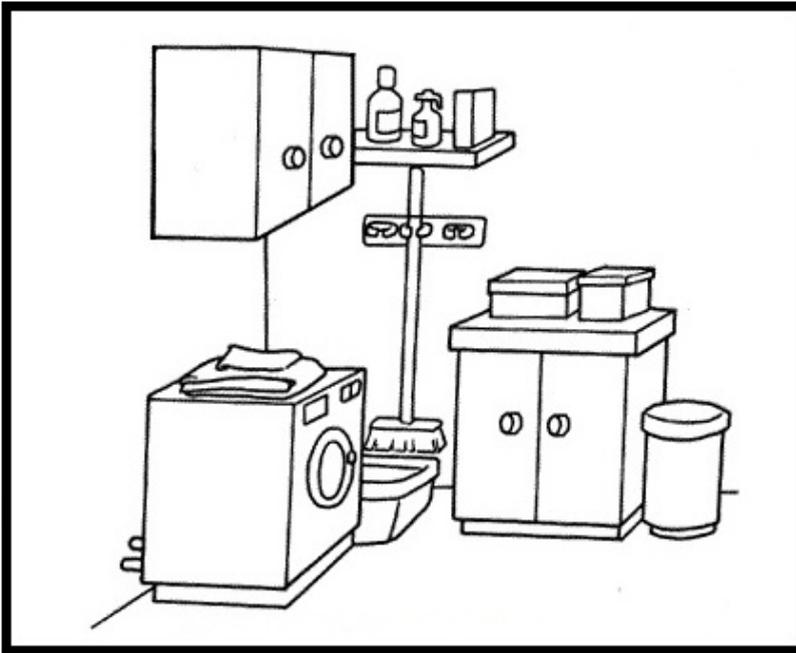

Rešitev:

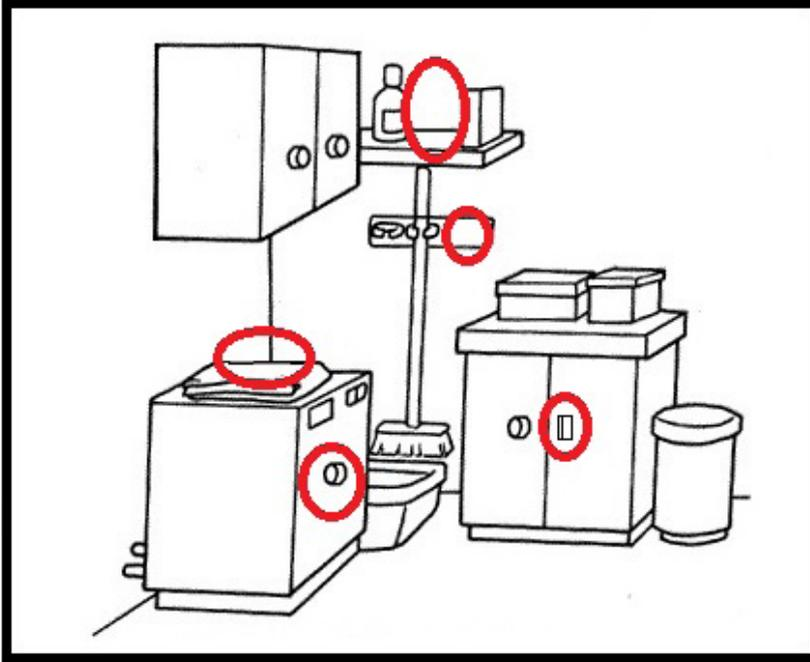

KOPALNIŠKI LABIRINT

V kopalnici je izginila kopalna kad. V labirintu poišči pravo pot, da bo spet na svojem mestu.

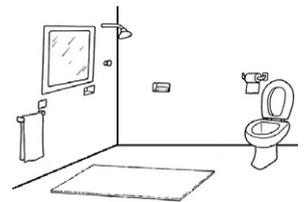
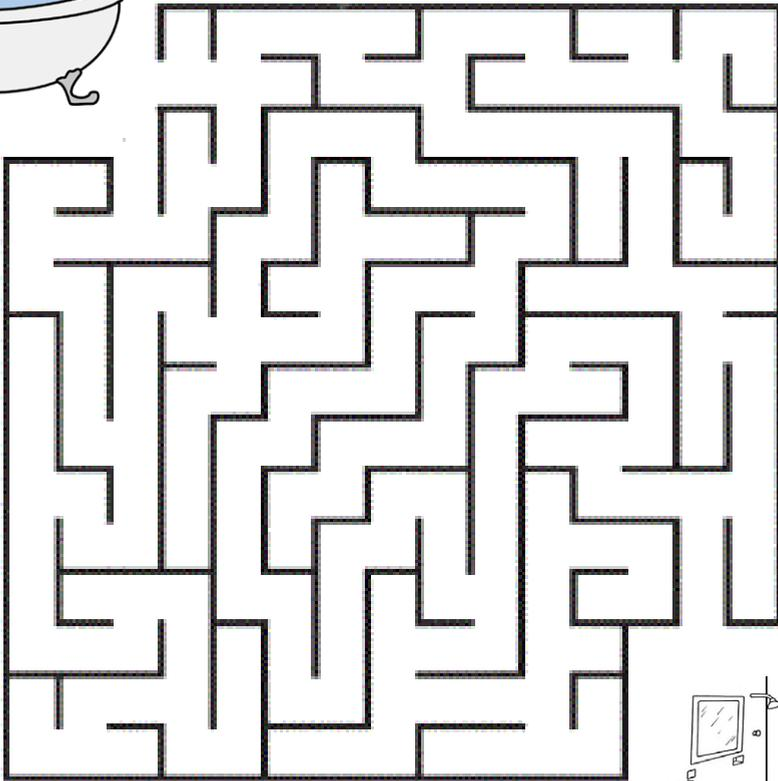

Rešitev:

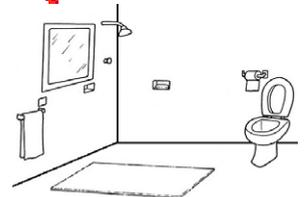
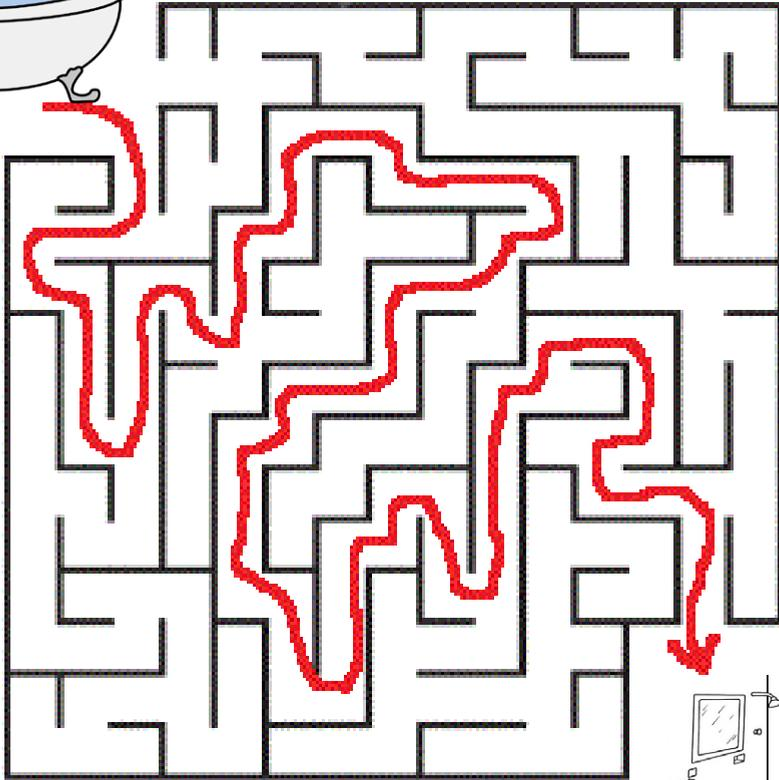

KAJ DELA?

1. Vsako sličico poveži z ustreznim dejanjem.



pomiva



se umiva



pere



sesa



lika

2. Poveži povedi, da bo prav.

LUCIJA SE UMIVA

OČETOVO SRAJCO.

TETA POMIVA

V KOPALNICI.

SESTRA SESA

RJUHE V PRALNEM STROJU.

BABICA PERE

UMAZANE KROŽNIKE.

MAMA LIKA

PRAH V DNEVNI SOBI.

3. Prepiši povedi v zvezek s pisanimi črkami.

Stanovanjska križanka

The crossword puzzle grid consists of 11 numbered clues, each with a corresponding illustration of a household item:

- 1**: Computer monitor and keyboard
- 2**: Sink
- 3**: Refrigerator
- 4**: Vacuum cleaner
- 5**: Oven
- 6**: Light bulb
- 7**: Open refrigerator
- 8**: Hair dryer
- 9**: Iron
- 10**: Remote control
- 11**: Television

Projektjni partnerji/ Partner del progetto



INŠTITUT ZA NARODNOSTNA VPRAŠANJA
INSTITUTE FOR ETHNIC STUDIES

Societât
Filologjiche
Furlane



Societâ
Filologica
Friulana



Università
Ca' Foscari
Venezia



Pridruženi partnerji/ Partner associati



REPUBLIKA SLOVENIJA
MINISTRSTVO ZA IZOBRAŽEVANJE,
ZNANOST, KULTURO IN ŠPORT



REGIONE AUTONOMA
FRIULI VENEZIA GIULIA



Ufficio Scolastico Regionale
per il Friuli Venezia Giulia

Projekt EDUKA2 Čezmejno upravljanje izobraževanja financira Program sodelovanja Interreg V-A Italija-Slovenija 2014–2020 (www.ita-slo.eu) s sredstvi Evropskega sklada za regionalni razvoj. Cilj projekta EDUKA2 je krepitev čezmejnega sodelovanja na področju izobraževanja z razvijanjem enotnih didaktičnih orodij in izobraževalnih modelov.

V sklopu projekta EDUKA2 smo oblikovali:

- učne enote in t. i. čezmejne razrede za različna predmetna področja;
- didaktično gradivo za pouk manjšinskih jezikov in literature čezmejnega območja;
- orodja za poučevanje slovenščine in italijanščine kot sosedskih jezikov v šolah;
- programe izobraževanja vzgojiteljev, učiteljev in profesorjev;
- podporno gradivo in svetovanje za študente in diplomante pri postopkih priznavanja izobrazbe in poklicnih kvalifikacij pridobljenih v sosednji državi.

Več o gradivu in e-izobraževanju za pedagoške delavce na www.eduka2.eu in FB strani Projekt/Progetto Eduka2.

EDUKA2 - Per una governance transfrontaliera dell'istruzione è un progetto finanziato nell'ambito del Programma di Cooperazione Interreg V-A Italia-Slovenia 2014-2020 (www.ita-slo.eu) con il Fondo Europeo di Sviluppo Regionale.

L'obiettivo del progetto EDUKA2 è rafforzare la cooperazione transfrontaliera nel settore dell'istruzione tramite la creazione di strumenti di didattica e modelli formativi condivisi.

Nell'ambito del progetto EDUKA2 sono state realizzate:

- unità didattiche e "classi transfrontaliere" per materie diverse;
- materiale didattico per l'insegnamento delle lingue minoritarie e delle letterature dell'area transfrontaliera;
- strumenti di insegnamento dello sloveno e italiano come lingua del vicino nelle scuole;
- corsi di formazione per docenti;
- materiali di supporto e orientamento a studenti e laureati nelle procedure per il riconoscimento dei titoli e delle qualifiche professionali acquisite nel paese confinante.

Per i materiali e i corsi e-learning per i docenti consultare www.eduka2.eu e la pagina FB Projekt/Progetto Eduka2.



EDUKA2

ČEZMEJNO UPRAVLJANJE IZOBRAŽEVANJA

PER UNA GOVERNANCE TRANSFRONTALIERA DELL'ISTRUZIONE